

• PERFECT CLEANING

• VIBRATION-FREE
PNEUMATIC OPERATION

• ADJUSTABLE
PERFORATED SCREENS

Four-Tray Seed Cleaner (KV-HE-100)

> Seed Cleaner perfectly cleans the impurities of multiple oilseeds, like white cotton seed, sunflower kernels, soybeans, ground nuts. etc., by only the perforated screens can be changed according to the processed seed.

> Four Tray Seed Cleaner is designed as a rigid structure all steel frame with four screened shaker trays and two eccentric shafts. All bearings are of first class brand heavy-duty quality.

• Превосходная очистка

• Пневматическая работа с малым уровнем вибрации

• Пневматическая работа с малым уровнем вибрации

Семеочистительная машина с четырьмя поддонами (KV-HE-100)

> Семеочистительная машина превосходно очищает от примесей различные семена маслянистых культур, такие как семена белого хлопчатника, ядра подсолнечника, соевые бобы, земляные орехи и т.д., меняются только лишь перфорированные экраны в соответствии с обрабатываемыми семенами.

> Семеочистительная машина с четырьмя поддонами имеет жесткую конструкцию, полностью стальную раму с четырьмя поддонами с вибростатами и двумя кулачковыми валами с балансирами для пневматической работы с низким уровнем вибрации. Все подшипники первоклассного качества и рассчитаны на работу в тяжелом режиме.



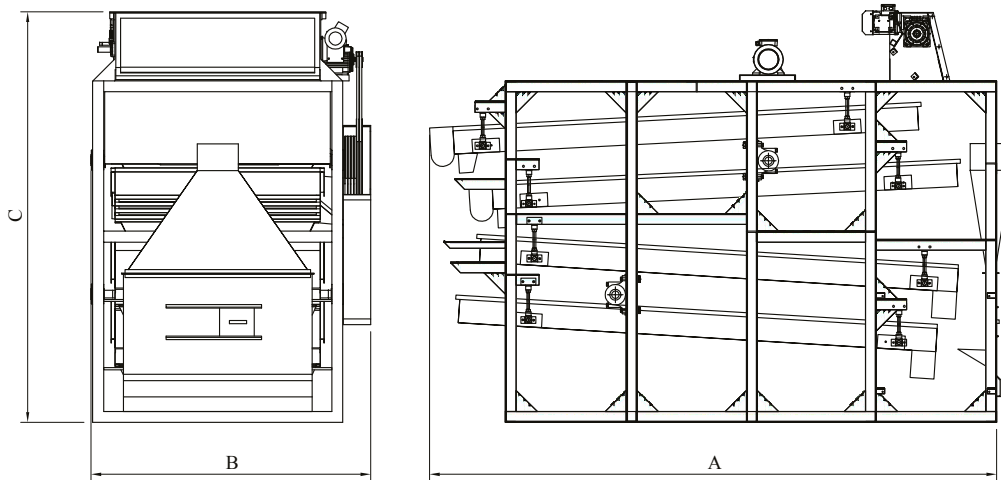

FOUR TRAY SEED CLEANER

TECHNICAL DESCRIPTION/ Техническое описание:

MODEL Модель	DIMENSIONS (mm) Размеры (мм)			CAPACITY Мощность (MT/24 H.) (метр.тонн /24ч)	MOTOR POWER (H.P.) Мощность двигателя (Л.С.)	
	A	B	C		Machine Установка	Feeder Дозатор
KV-HE-100	4620	2050	3000	90 (± 10%)	5,5	2

"Keller & Vardarcı Industries Company has the right to make changes in the capacity and dimensions of its products. /Компания «Келлер энд Вардарси Индастриз» (Keller & Vardarcı Industries Company) имеет право внести изменения в сведения о мощности и размерах своей продукции."